

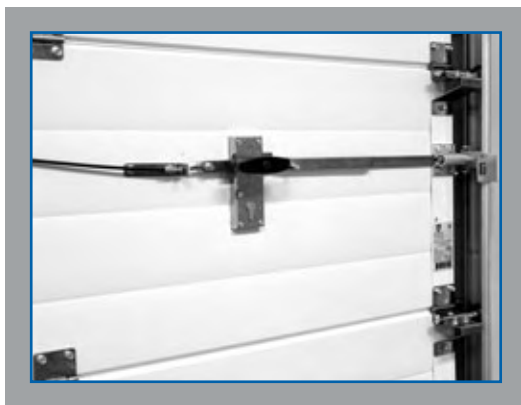

---

# **ИНСТРУКЦИЯ ПО МОНТАЖУ УСТРОЙСТВА ЗАПИРАЮЩЕГО ДЛЯ СЕКЦИОННЫХ ВОРОТ**



НОЯБРЬ 2008

**ВОРОТА СЕКЦИОННЫЕ ПОДЪЕМНЫЕ**



## СОДЕРЖАНИЕ

1. Описание, назначение и работа конструкции.....	2
2. Рекомендации по установке .....	3-5

Компания "Алютех" оставляет за собой право на дальнейшее изменение конструкции ригельного замка, а также на внесение изменений и дополнений в данную инструкцию.

Содержание данного документа не может являться основой для юридических претензий.

## 1. ОПИСАНИЕ, НАЗНАЧЕНИЕ И РАБОТА КОНСТРУКЦИИ

Устройство используется в качестве механизма, предназначенного для автоматического запирания секционных ворот в конечном нижнем положении полотна и ручного отпирания ворот при помощи ригельного замка.

Устройство состоит из защелки, корпуса, стопорной шайбы, ригеля, кронштейна и крепежа.

Ось защелки установлена в отверстие корпуса и зафиксирована от осевого смещения стопорной шайбой. Ригель, связанный с ригельным замком, имеет возможность перемещения по пазу корпуса.

При запертых воротах ригель находится в зацеплении с защелкой, что делает невозможным ее поворот. Выступы защелки находятся в зацеплении с кронштейном.

Для открывания ворот следует отпереть замок ключом, повернуть ручку. При этом ригель смещается и освобождает защелку. При подъеме полотна ворот защелка поворачивается и выходит из зацепления с кронштейном. После отпускания ручки, под действием пружины замка, ригель фиксирует защелку в открытом положении.

При опускании полотна ворот, защелка своим верхним выступом "наезжает" на верхнюю кромку кронштейна. Происходит поворот защелки, ее нижний выступ входит в паз кронштейна. При этом под действием пружины ригельного замка, ригель входит в паз защелки и фиксирует ее в закрытом положении.

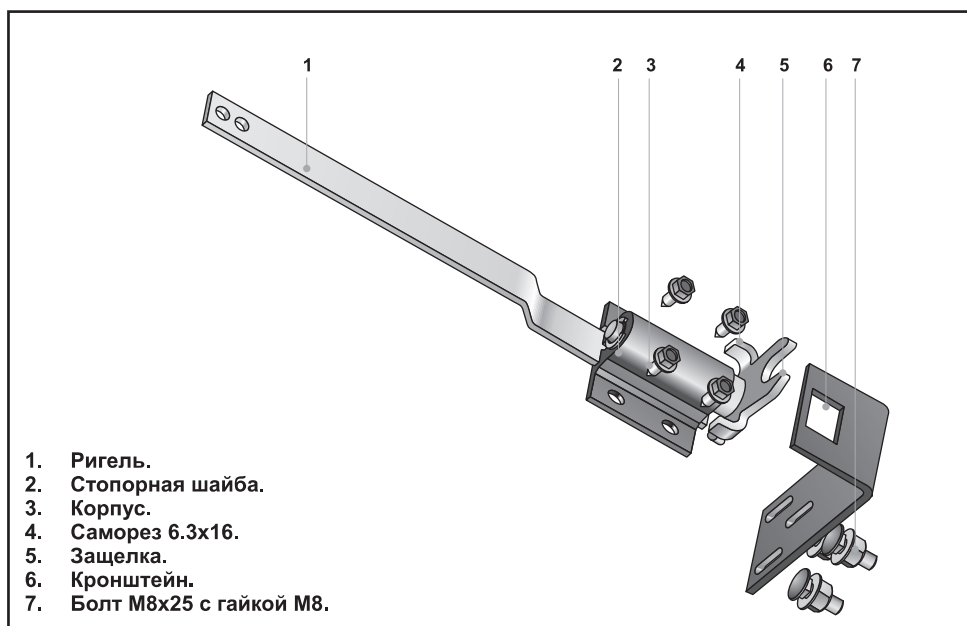

1. Ригель.
2. Стопорная шайба.
3. Корпус.
4. Саморез 6.3x16.
5. Защелка.
6. Кронштейн.
7. Болт M8x25 с гайкой M8.

## 2. РЕКОМЕНДАЦИИ ПО УСТАНОВКЕ

1. Произвести крепление замка с ручками (винтами из комплекта замка) и запирающего устройства (винтами из комплекта запирающего устройства) на панели ворот по готовым отверстиям. Соединить замок и ригель болтом из комплекта замка через ближнее к краю ригеля отверстия (подробнее см.п.4).

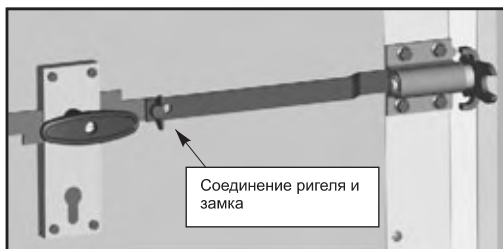
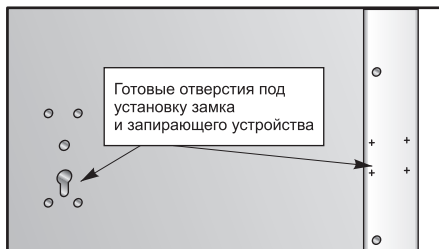

1.1. В случае установки замка, без предварительной заводской подготовки, необходимо сделать следующие операции:

а) Произвести на внутренней стороне панели разметку отверстий необходимых для установки пластины замка, сердцевины и запирающего устройства согласно размерам, приведенным на чертеже (только для панелей с рисунком микроволна и гофр/зиговка, золотой дуб).

б) Просверлить отверстия: Отверстия для установки замка должны быть сквозными. Отверстия для установки запирающего устройства должны быть глубиной не более 15 мм. Обращаем внимание, что отклонения в размерах больше допустимых может привести к сложностям в работе замка или его полному заклиниванию.

Расположение отверстия при установке замка:

- слева – изображено;
- справа – зеркальное отображение.

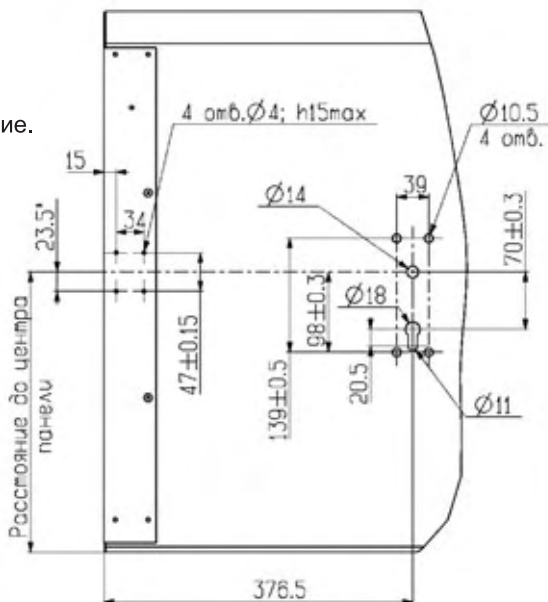

2. Произвести разметку и установить кронштейн на вертикальной стойке. При этом полотно ворот должно находиться в крайнем нижнем положении. Кронштейн установить таким образом, чтобы запертая ригелем защелка вошла в зацепление с кронштейном, как показано на рисунке. В кронштейне предусмотрены пазы для последующей регулировки положения кронштейна. Отверстия в стойке следует располагать по центру пазов, таким образом, чтобы запирающая часть защелки выступала из прямоугольного отверстия кронштейна на 2-3 мм

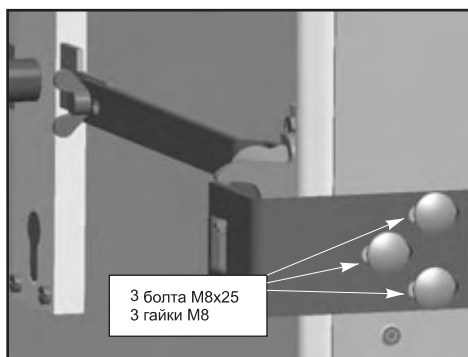
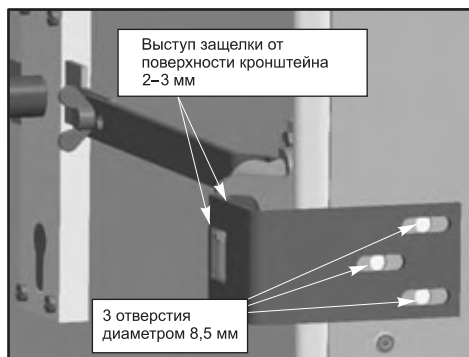

3. Проверить правильность установки. Для этого:

– находясь внутри помещения, отпереть замок, повернуть ручку замка, и, не отпуская ручки, начать подъём ворот. При этом ригель должен освободить защелку, защелка должна выйти из зацепления с кронштейном. После этого ручку замка можно отпустить и продолжить подъем ворот без удержания ручки в повернутом состоянии. Обратите внимание, чтобы зазор между нижней кромкой повернутой защелки и поверхностью кронштейна составлял 4-6мм. При необходимости произвести регулировку положения кронштейна. Для этого ослабить крепление и сдвинуть кронштейн для достижения требуемого зазора, после чего затянуть болтовые соединения.

– произвести опускание ворот. При этом защелка должна войти в контакт с кронштейном и повернуться. Ригель, под действием пружины замка, должен войти в паз защелки и, тем самым, заблокировать её. При таком положении защелки полотно ворот должно быть полностью опущено.

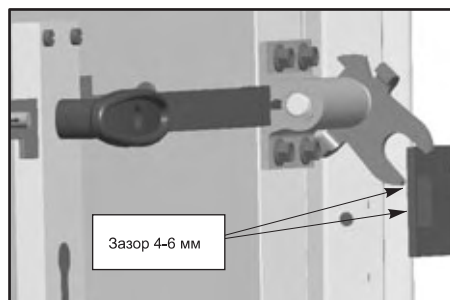

**Внимание! Не допускайте контакта защелки с посторонними предметами при движении ворот и не меняйте её положения. Это может привести к повреждению запирающего устройства.**

4. Возможен перевод защелки в постоянно открытое состояние (рекомендуется при использовании электроприводов). Для этого следует выкрутить болт, соединяющий ригель с замком, переставить ригель на соседнее отверстие (дальнее от края ригеля) и зафиксировать положение ригеля болтом. Проверить свободный ход защелки в любом положении ручки замка.

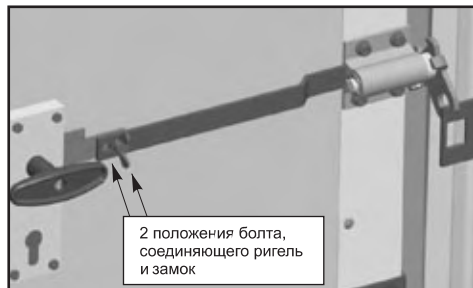

## 5. Установка системы наружной разблокировки электропривода

С электроприводами Comfort компании Marantec применяется тросы разблокировки из комплекта Special 302.

С электроприводами Spider и Spin компании Nice применяется тросы разблокировки из комплекта SPA2.

Для фиксации троса разблокировки на полотне ворот используется кронштейн LKU-1

- закрепить кронштейн LKU-1 к полотну ворот двумя самонарезающимися винтами
- надеть на внутренний трос муфту, муфту вставить в отверстие кронштейна и закрепить при помощи двух гаек.
- завернуть в резьбовое отверстие ригеля замка фиксатор с отверстием под трос
- протянуть внутренний трос через отверстие фиксатора
- натянуть трос и зафиксировать его.

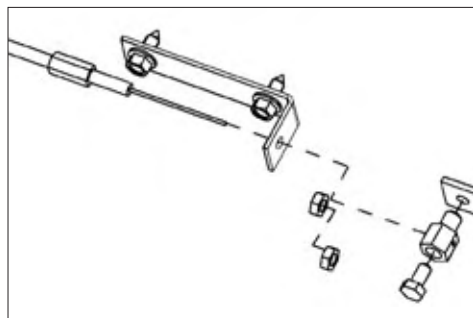

Крепление троса разблокировки к конструкции электропривода производится согласно инструкциям поставщика электропривода.

## Техническое обслуживание.

В процессе работы из-за сильного загрязнения возможно появление «тугого хода» в трущихся поверхностях (перемещение ригеля в пазу корпуса и поворот защелки в отверстии корпуса). Рекомендуется при сервисном обслуживании ворот (1-2 раза в год) производить проверку легкости хода указанных деталей и очистку трущихся поверхностей от загрязнений. В сухих непыльных помещениях допускается использование консистентной смазки.

**ДНЕПРОПЕТРОВСК**

тел./факс: +38 (056) 375 22 83 (84)  
e-mail: info@alutech.dp.ua

**ЕКАТЕРИНБУРГ**

тел.: +7 (343) 368 73 03, 368 75 52  
e-mail: info@alutech-ural.ru

**КАЗАНЬ**

тел. +7 (843) 543 05 25 (26)  
e-mail: info@alutech-kzn.ru

**КИЕВ**

тел./факс: +38 (044) 451-83-65 (66)  
e-mail: info@alutech.kiev.ua

**КРАСНОДАР**

тел.: +7 (861) 260 54 44  
факс: +7 (861) 260 54 05  
e-mail: info@alutech-jug.ru

**КРАСНОЯРСК**

тел./факс: +7 (3912) 66 91 63  
e-mail: krasnoyarsk@alutech.ru

**ЛЬВОВ**

тел.: +38 (032) 244 22 62, 240 49 62  
e-mail: info@lvov.alutech.ua

**МИНСК**

тел.: +375 (17) 291 94 05  
+375 (29) 341 92 03, 121 92 03  
факс: +375 (17) 291 92 03  
e-mail: info@alutech-td.by

**МИНСК**

тел./факс: +375 (17) 218 14 00 (01)  
e-mail: info@minsk.alutech.by

**МОСКВА**

тел./факс: +7 (495) 221 62 03  
e-mail: marketing@alutechmsk.ru

**НИЖНИЙ НОВГОРОД**

тел.: +7 (831) 463 97 61 (62)  
факс: +7 (831) 463 97 63  
e-mail: info@alutech-nn.ru

**НОВОСИБИРСК**

тел.: +7 (383) 233 30 30  
факс: +7 (383) 276 92 99  
e-mail: info@alutech-sibir.ru

**ОДЕССА**

тел.: +38 (048) 728 45 06  
e-mail: info@odessa.alutech.ua

**ОМСК**

тел./факс: +7 (3812) 511 004  
e-mail: omsk@alutech.ru

**РОСТОВ-НА-ДОНУ**

тел. +7 (863) 231 04 84  
факс: +7 (863) 231 04 94  
e-mail: info@alutech-rostov.ru

**САМАРА**

тел.: +7 (846) 342 06 73 (74, 75)  
факс: +7 (846) 342 06 76  
e-mail: info@alutech-samara.ru

**САНКТ-ПЕТЕРБУРГ**

тел./факс: +7 (812) 303 94 43  
e-mail: info@alutechspb.ru

**СТАВРОПОЛЬ**

тел./факс: +7 (865) 258 18 55  
e-mail: stavropol@alutech.ru

**УФА**

тел: +7 (347) 271 59 15, 271 59 09  
e-mail: ufa@alutech.ru

**«АЛЮТЕХ Инкорпорейтед», ООО**

ул. Инженерная, 4  
220075, г. Минск, Республика Беларусь  
тел.: +375 (17) 299 61 11, 299 62 22  
факс: +375 (17) 299 60 71, 72, 73  
e-mail: info@alutech.by